

Digital Media

EXTRAIT DU CATALOGUE PRODUITS VISION [+]



- Affichage Indoor / Outdoor
- Totems & tables tactiles
- Bornes interactives
- Affichage dynamique



EXPERT [+]
EN SOLUTIONS

www.aplus-visionplus.com



APLUS
SYSTEME AUTOMATION



Gamme Borne Prisma

Proposée en 4 versions en fonction des besoins exprimés, la borne Prisma est universelle et convient aux personnes de toutes tailles : enfants, adultes et personnes à mobilité réduite. Elle constitue à ce jour l'une des solutions les plus polyvalentes pour adresser les nouveaux besoins des espaces publics en matière de bornes multimédia. Son écran incliné rend cette borne interactive particulièrement agréable et intuitive à utiliser.



Options matériel

- Haut-Parleurs
- Connexion Wi-Fi
- Connexion 3G/4G
- Sticker de personnalisation

Services optionnels associés

- Livraison
- Installation / mise en service
- Maintenance Forfaitaire sur site

Borne Prisma

Gamme Prisma

REFERENCE	TECHNO DALLE	PROCESSEUR	RAM	SORTIES ÉCRANS	RÉSEAU	USB
Prisma 22"	Capacitive Projetée	<i>Bay Trail J900</i> <i>Core i3</i> <i>Core i5</i>	4 à 16 Go	1 HDMI / 1 VGA	1 à 2 RJ45 (10 Bt) 1 wifi (B/G/N) /46	2 USB 2.0 2 USB 3.0
Prisma 24"	Capacitive Projetée					
Prisma 32"	Capacitive Projetée Infrarouge					
Prisma 42"	Capacitive Projetée Infrarouge					



Description du produit

- Mécanique couleur blanche
- Ecran 42", 32", 24" ou 22", zero bezel Full HD 16:9
- Dalle tactile technologies capacitive projetée
- PC Industriel Fanless
- Processeur Intel® BayTrail à Core i7
- DDR SDRAM 4 à 16 Go
- Disque dur SATA/SSD/M2 de 64 à 2 To
- Connexion gigabit Ethernet

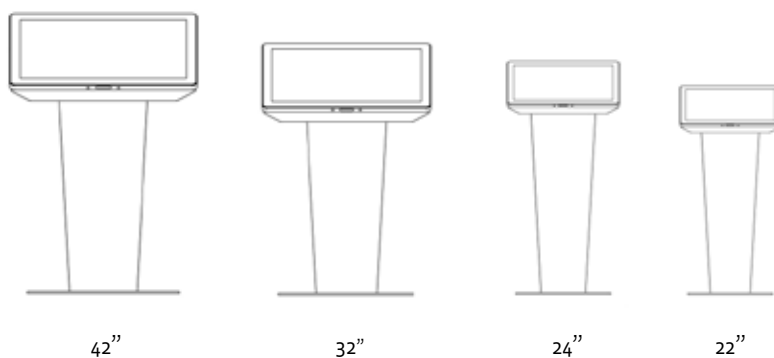

Caractéristiques

- Matériel professionnel pour usage intensif
- Ecran avec vitre intégrale de protection
- Résolution full-HD 1920x1080
- PC multimédia puissant intégré
- Aucun interrupteur ou câble apparent
- Haut-parleurs-intégrés 2x10w.
- Trappe arrière pour accessoires.
- Mobilier auto-stable, possibilité de la fixer au sol si besoin
- Couleur mobilier personnalisable selon le nuancier RAL
- (coloris blanc par défaut)
- Large face avant pour signalétique adhésive
- Câble réseau RJ45 fourni + wifi
- Compatible Windows, Linux et Android

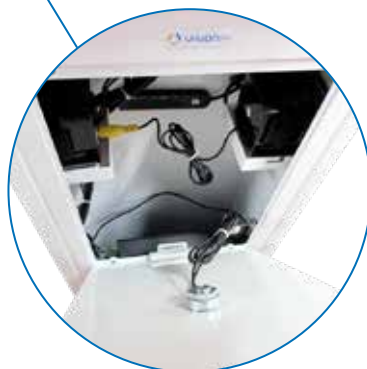

Une gamme complète de bornes et
de totems pour vos besoins digitaux



Retrouvez l'ensemble de
nos gammes Digital Media
sur www.aplus-visionplus.com

EXPERT [+] EN SOLUTIONS

www.aplus-sa.com / www.aplus-visionplus.com

7 rue d'Alembert - ZAC de la Noue Rousseau Techniparc - 91240 - Saint Michel sur Orge
Tél. : 01.69.88.43.00 - Fax : 01.69.88.97.97